



**ВІТАЄМО  
ТЕБЕ,  
ВСТУПНИКУ!**

# МИ – ОДНА СІМ'Я

15 факультетів та 9 інститутів

Один з найбільших університетів країни

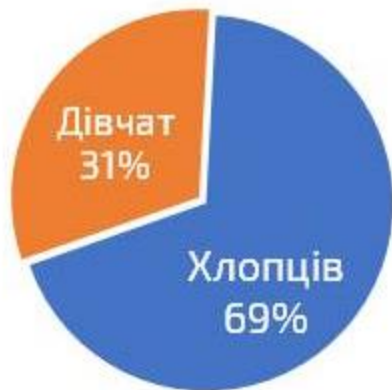

22 тис студентів та 7 тис працівників

Неймовірна кількість людей, що працюють пліч-о-пліч

# ВИДАВНИЧО-ПОЛІГРАФІЧНИЙ ІНСТИТУТ

## Кафедри



**Графіки**



**Репрографії**



**Технології  
поліграфічного  
виробництва**

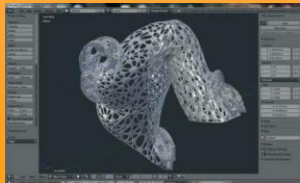

**Машин і  
агрегатів  
поліграфічного  
виробництва**



**Видавничої  
справи та  
редагування**



# ВПІ СЬОГОДНІ



---

950 студентів

---

80 викладачів

---

3 навчальні корпуси



# ВИДАВНИЧО-ПОЛІГРАФІЧНИЙ ІНСТИТУТ

## Спеціальності

**186 Видавництво та поліграфія**

**061 Журналістика**

**023 Образотворче мистецтво,  
декоративне мистецтво,  
реставрація**

**133 Галузеве машинобудування**

## Освітні програми

- Технології друкованих і електронних видань

- Видавнича справа та редагування
- Реклама та зв'язки з громадськістю

- Образотворче мистецтво

- Комп'ютеризовані поліграфічні системи



**СПЕЦІАЛЬНІСТЬ 186**

# ВИДАВНИЦТВО ТА ПОЛІГРАФІЯ

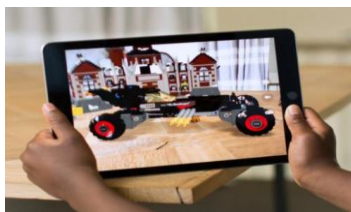

User interactive content Sites Feeds Technology Computing Speed Networking Viral Sourcing Compressible RSS Design reality Blog cloud Marking theorists installations generated Apps Blogroll Software Development Microblogging Web Immersive Widgets Social Internet Avatar Tag Art Accessible

## New media

Cloud



**ОСВІТНЯ ПРОГРАМА** зі спеціальності 186 Видавництво та поліграфія

# ТЕХНОЛОГІЇ ДРУКОВАНИХ І ЕЛЕКТРОННИХ ВИДАНЬ

Кафедра технології поліграфічного виробництва

<http://tpv.vpi.kpi.ua>

Кафедра репрографії

<https://repro.kpi.ua>



## Технології друкованих і електронних видань

- ✓ технології електронних видань,
- ✓ технології друкованих видань,
- ✓ технології створення мультимедійних продуктів,
- ✓ технології створення паковань,
- ✓ дизайн видань та паковань
- ✓ 3D-моделювання,
- ✓ веб-технології,
- ✓ опрацювання аудіо- та відеоінформації





Python  
Autodesk AutoCAD

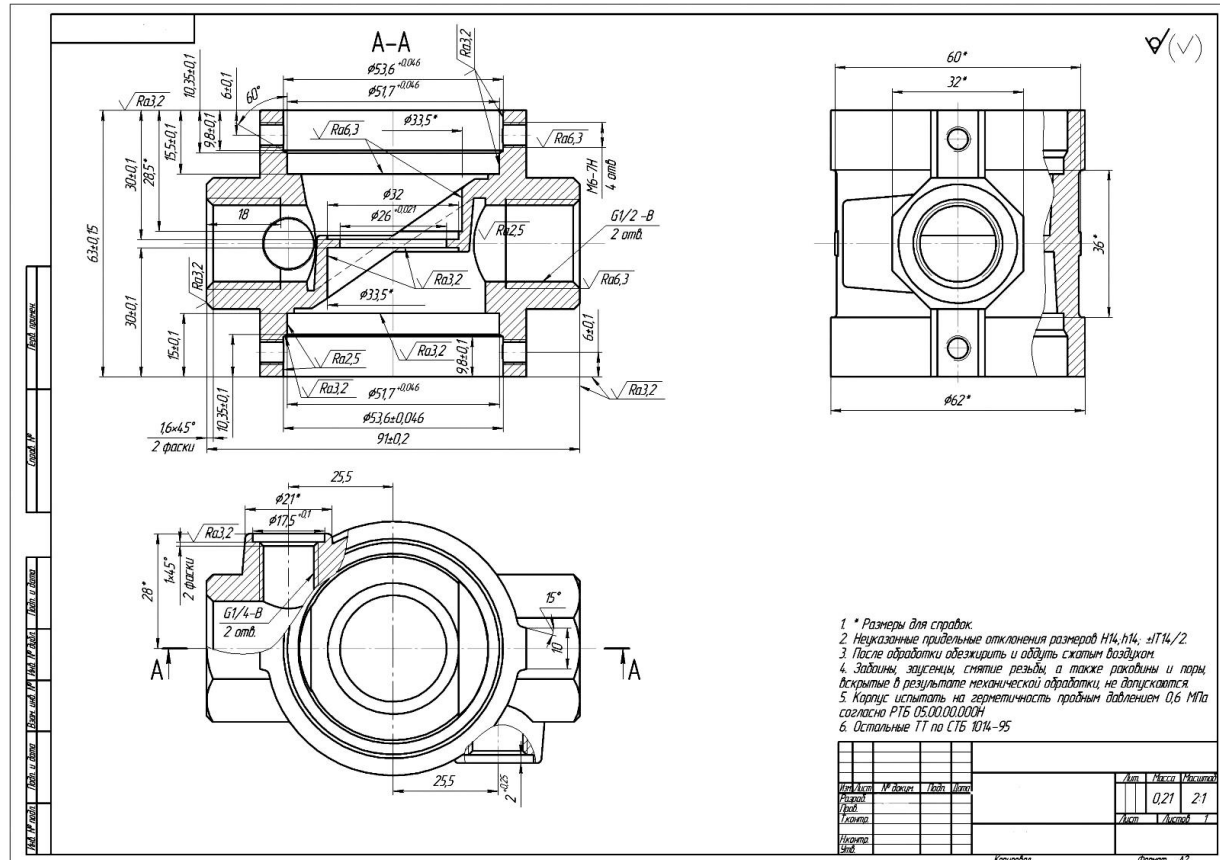

Autodesk AutoCAD

Python

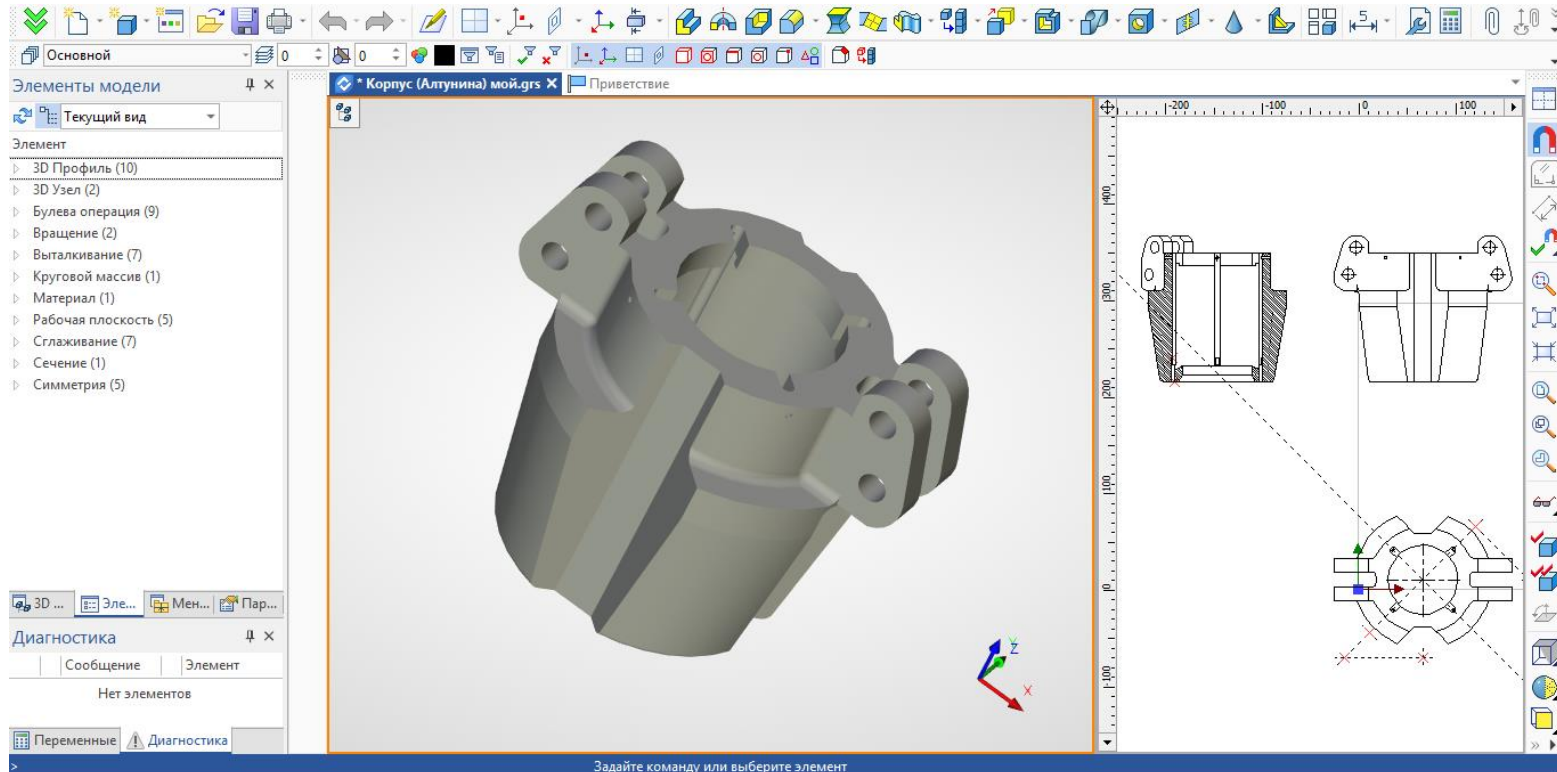

Microsoft Word

Math Type

Sibelius

Adobe InDesign

Актуальні проблеми хореографічного мистецтва

## МАСКА ТА ЕМОЦІЙНО-ТІЛЕСНИЙ ІНТЕЛЕКТ У МИСТЕЦТВІ ТАНЦЮ XX – ПОЧАТКУ XXI СТОЛІТТЯ

Шабаліна Олена Миколаївна,  
кандидат мистецтвознавства, доцент,  
Харківська державна академія культури

**Мета дослідження** – виявити роль феноменів «неомаска» та «антимаска» в мистецтві танцю XX – початку XXI століття та у формуванні емоційно-тілесного інтелекту сучасного хореографа.

**Методологія.** Застосування історичного, компаративного, мистецтвознавчого методів сприяло проведенню наукового об'єктивного дослідження.

**Наукова новизна.** Уведено поняття «неомаска» та «антимаска» у сферу хореографічного мистецтва, проаналізовано процеси трансформації ролі маски та формування передумов становлення поняття «емоційно-тілесний інтелект» у виставах хореографів модерного й постмодерного напрямів.

**Висновки.** Поняття «неомаска» в сучасній хореографії можна застосувати для означення візуального образу, що має відкрите обличчя, але закриті тканиною тіло, або використання тканини для покриття обличчя й тіла разом.

Під «антимаскою» розуміємо «оголення» психоемоційних проблем людини, повну свободу емоційних і тілесних проявів у танці з мінімальним використанням костюму, гриму, реквізиту.

Зазначено, адаптація людини до зміни парадигми сприйняття світу зі споглядальної на особистісну призвела до актуалізації емоційно-тілесного інтелекту як складника постановочної творчості хореографів та виконавської діяльності артистів-танцівників.

Констатовано необхідність відкриття дискурсу стосовно питань про тривимірний світ людини (дух, душа, тіло), що сьогодні розуміють як «тілесність».

Нині в сценічній культурі поширюється філософія сприйняття не «танцюючого тіла», а «тілесності образу». Завданням сучасного хореографічного мистецтва є відкриття людині можливостей усвідомленого проживання свого життя, зняття поверхневої маски, надання усвідомлення особистої відповідальності за життя.

Маска та емоційно-тілесний інтелект

Предмет і концепт «маска» в хореографічному мистецтві пройшли шлях трансформації від використання маски для захисту та заміни образу тіла до свідомого співвідношення «я і тіло» в розвитку емоційного інтелекту хореографа та глядача.

**Ключові слова:** сучасний танець, маска в хореографії, неомаска, антимаска, емоційно-тілесний інтелект в танці.

### Актуальність теми дослідження

Маска є феноменом театрального мистецтва впродовж всієї історії розвитку останнього. У контексті наукового міжdisciplinaryного дискурсу необхідно розглянути терміни «неомаска», «антимаска», що відображають емоційну сутність візуальних образів періоду експериментів і нововведень XX – початку XXI ст. у просторі експериментального танцю.

Також важливо з'ясувати терміни «костюм-партнер», «костюм-маска» та їхню роль у процесі утворення й трансформації нової хореографічної лексики. Ще актуальним в контексті розгляду маски в танцювальному мистецтві є тлумачення поняття «емоційно-тілесний інтелект».

### Аналіз останніх досліджень та публікацій

Маска традиційно використовується в перформативних (виконавських) мистецтвах. Трансформацію маски в історії театру вивчають А. Васильєв (2015), О. Кулішова (2015), Д. Кумукова (2018),

М. Понікаровська (2015), С. Школьніков (1969) та ін. Дослідження трансформації маски в мистецтві танцю XX – поч. XXI ст. в аспекті формування емоційно-тілесного інтелекту в мистецько-культурному полі досі не проводилося.

**Мета дослідження** – виявити роль феноменів «неомаска» та «антимаска» в мистецтві танцю XX – початку XXI ст. та у формуванні емоційно-тілесного інтелекту сучасного хореографа.

### Виклад основного матеріалу

На початку творчого шляху людини свідомію активним елементом творчого процесу й образу стала «маска». На думку дослідника Р. Кайуа, маска є також однією з основних загадок етнографії. В античному суспільстві й культурі вона виступає засобом захисту від злих сил, разом з тим може лякати, дає можливість перетілюватися в тотемного пращура, божество, міфологічний персонаж або іншу людину. Маска була засобом самоідентифікації, збереження власних рис людини навіть після смерті.



Microsoft Word  
Math Type  
Sibelius  
Adobe InDesign

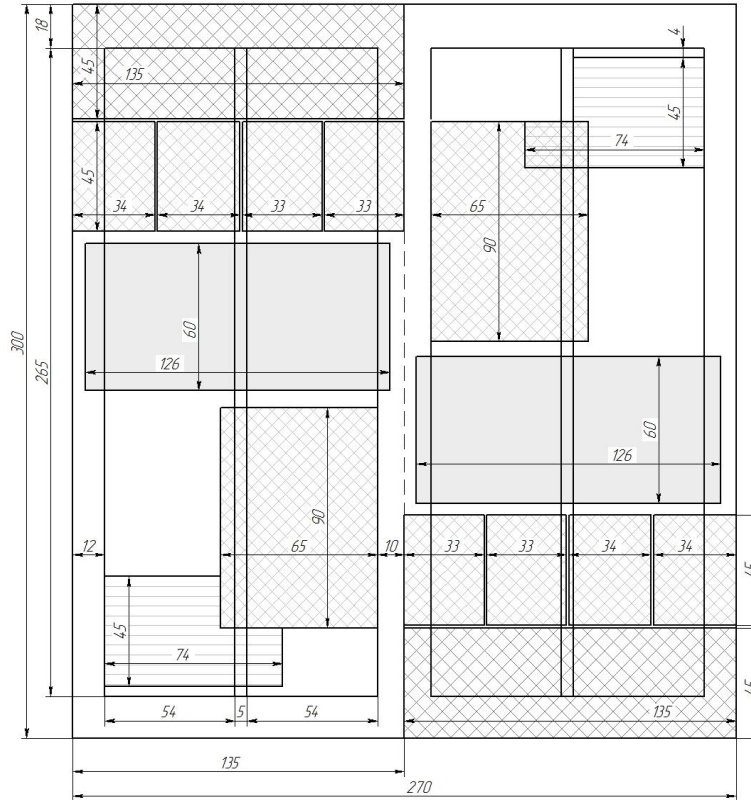

VISIT.ARIENS.COM FOR DETAILS 17

## RASOR

LOOK SHARP: For smarter, smoother, sharper performance, walk with a proven mower that continues to roll well beyond the industry standard.



DESIGNATION	ARIENS RAZOR® BBC	ARIENS RAZOR® BBC	ARIENS RAZOR® BBC	ARIENS RAZOR® BBC
DESIGNATION	911189	911189	911189	911189
DESIGNATION	Subaru® 175 cc	Subaru® 175 cc	Subaru® 175 cc	Subaru® 175 cc
DESIGNATION	21	21	21	21

DESIGNATION	ARIENS RAZOR® BBC	ARIENS RAZOR® BBC	ARIENS RAZOR® BBC	ARIENS RAZOR® BBC
DESIGNATION	911189	911189	911189	911189
DESIGNATION	Subaru® 175 cc	Subaru® 175 cc	Subaru® 175 cc	Subaru® 175 cc
DESIGNATION	21	21	21	21

### INTELLIGENT LAWN CARE

### HIGH-GRIP TREAD

### AT FULL



## RASOR

LOOK SHARP: For smarter, smoother, sharper performance, walk with a proven mower that continues to roll well beyond the industry standard.



LOOK SHARP: For smarter, smoother, sharper performance, walk with a proven mower that continues to roll well beyond the industry standard.



Adobe Illustrator

Adobe PhotoShop

Adobe Acrobat

Kodak Preps

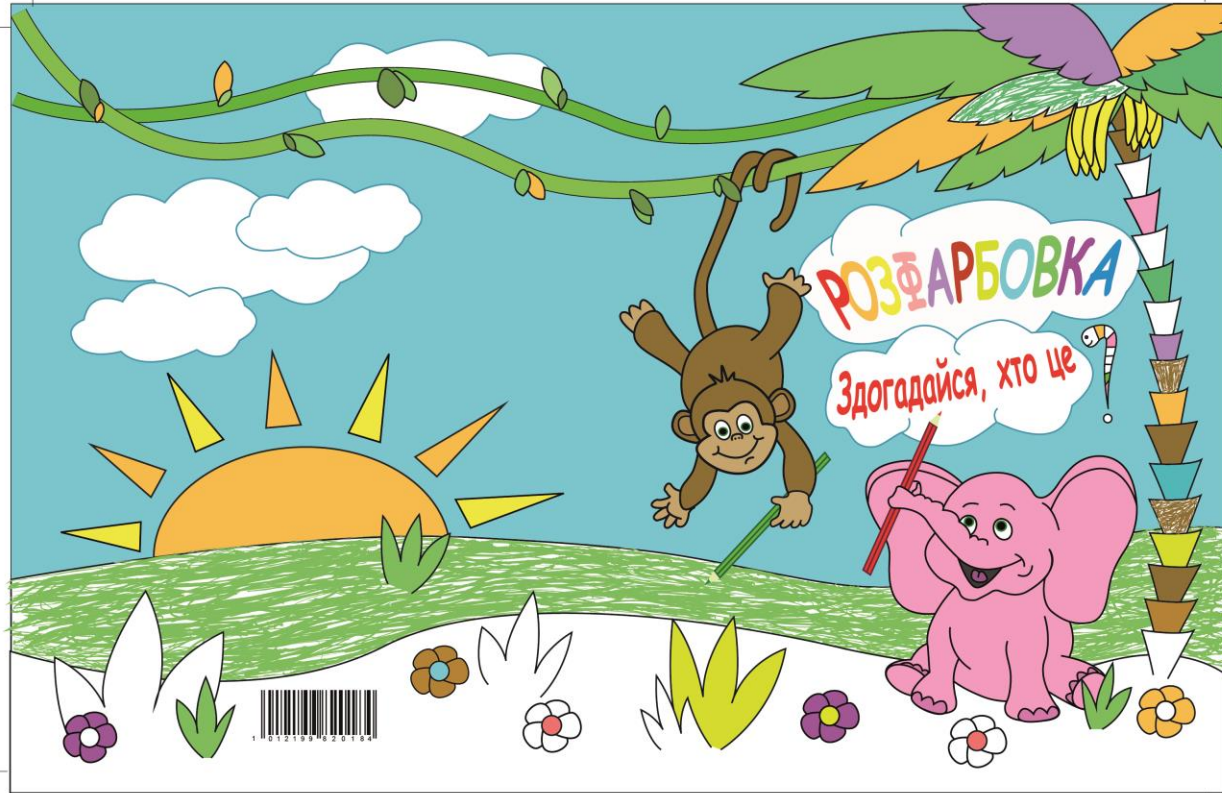

# Технології друкованих і електронних видань

Adobe Illustrator

Adobe PhotoShop

Adobe Acrobat

Kodak Preps



Adobe Illustrator

Adobe PhotoShop

Adobe Acrobat

Kodak Preps



В рамках вибіркових дисциплін:

Adobe After Effects

Adobe Premiere Pro

Autodesk 3ds Max

Package Designer

Audition





В рамках вибіркових дисциплін:

Adobe After Effects

Adobe Premiere Pro

Autodesk 3ds Max

Package Designer

Audition



# Технології друкованих і електронних видань

В рамках вибірових дисциплін:

Adobe After Effects

Adobe Premiere Pro

Autodesk 3ds Max

Package Designer

Audition





В рамках вибіркових дисциплін:

Adobe After Effects

Adobe Premiere Pro

Autodesk 3ds Max

Package Designer

Audition

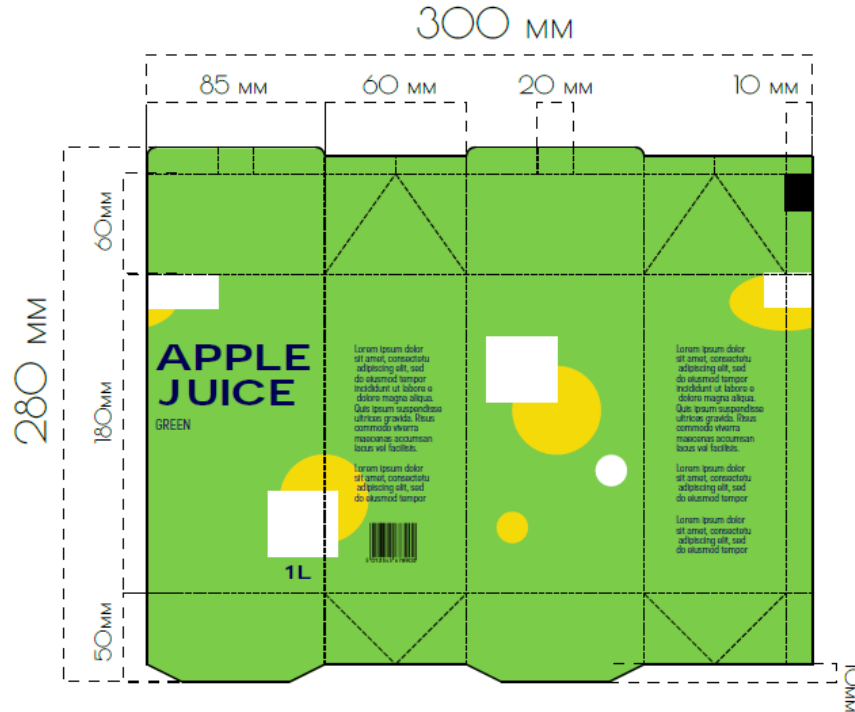

# КОМП'ЮТЕРНІ КЛАСИ

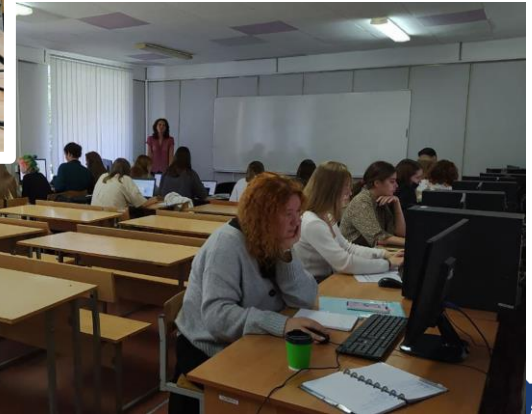

# ЛАБОРАТОРІЇ

## Фотографії



# ЛАБОРАТОРІЇ

## Трафаретного друку

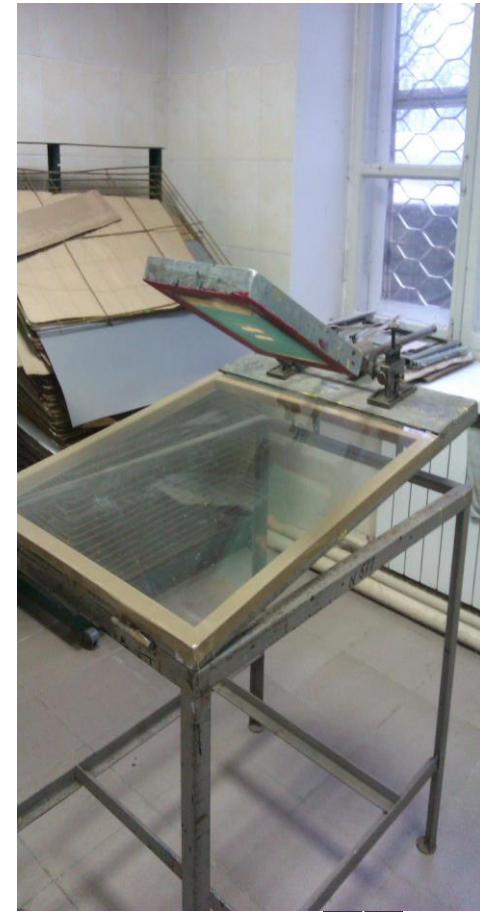

# ЛАБОРАТОРІЇ

## 3D-друку

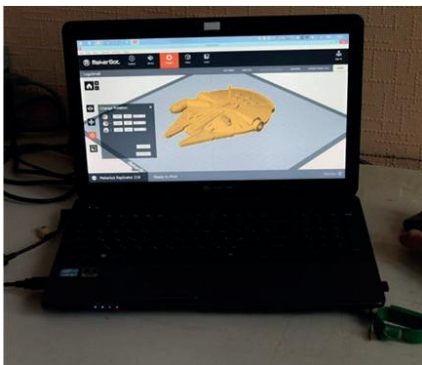



# ЛАБОРАТОРІЇ

## Друкарських та брошурувально-палітурних процесів



# ЛАБОРАТОРІЇ

## Термотрансферного друку



# ПРАКТИЧНІ ЗАНЯТТЯ НА ВИРОБНИЦТВІ



# МІЖНАРОДНЕ ПАРТНЕРСТВО / НАВЧАННЯ

КПІ співпрацює з навчальними закладами світу за програмами:

✓ DAAD

✓ Erasmus +



# МІЖНАРОДНЕ ПАРТНЕРСТВО / НАВЧАННЯ

## Напрями міжнародної співпраці:

- ✓ залучення до проведення занять, майстер-класів, семінарів викладачів;
- ✓ провідних зарубіжних університетів;
- ✓ реалізація різноманітних міжнародних студентських проєктів;
- ✓ відвідування студентами та викладачами міжнародних виставок (Drupa, Leipziger Buchmesse);
- ✓ стажування студентів та викладачів на сучасних виробничих базах концернів KBA та Heidelberg (Німеччина);
- ✓ проведення спільних семінарів разом із Print Media Academy та Print Promotion GmbH (Німеччина).



# МІЖНАРОДНЕ ПАРТНЕРСТВО / НАВЧАННЯ

**ВПІ активно співпрацює з навчальними закладами:**

- ✓ Вища Школа медійних і друкарських технологій м. Штуттгарт (Німеччина);
- ✓ Університетський коледж м. Гйовік (Норвегія);
- ✓ Лодзький політехнічний інститут (Польща);
- ✓ Лейпцігський університет (Німеччина).



# ГУРТОЖИТКИ КПІ

- Загалом в КПІ для поселення доступно 20 гуртожитків
- Забезпечується поселення 100 % студентів

Вартість проживання (вартість актуальна на 2020/2021 н.р)

## У гуртожитках коридорного типу

- при 4-місному поселенні в кімнаті 569 грн
- при 3-хмісному поселенні в кімнаті 711 грн

## У гуртожитках блочного типу

- при 4-хмісному поселенні в кімнаті 665 грн
- при 3-хмісному поселенні в кімнаті 824 грн



### Контакти:

- вул.Янгеля, б. 22
- 3-й гуртожиток, к.2
- тел. 044 236-22-73



# ДОЗВІЛЛЯ





Бюджет	Коефіцієнт
Українська мова (НМТ / сертифікати ЗНО 2019–2021)	0,3
Математика (НМТ / сертифікати ЗНО 2019–2021)	0,5
Історія України (НМТ / сертифікати ЗНО 2019–2021)	0,2
Мотиваційний лист (МЛ)	Контракт: лише МЛ

Прохідні бали*, максимальний обсяг державного замовлення та загальна кількість поданих заяв (денна форма)			
2022 рік	Очікуються нові затверджені обсяги		
2021 рік	175,180	51 місце	358 заяв
2020 рік	168,647	51 місце	222 заяви

## Відео Натисніть на зображення, щоб переглянути



Мінімальний конкурсний бал, розрахований за коефіцієнтами – 125

## Вартість навчання 2022

Денна форма      Заочна форма  
18 900 грн/рік      12 800 грн/рік

## Деякі приклади працевлаштування

Фахівець з видавничо-поліграфічного виробництва, інженер-технолог друкованих та електронних видань, дизайнер-виконавець графічних робіт, графічний дизайнер, дизайнер-виконавець мультимедійних об'єктів, дизайнер мультимедійного контенту, дизайнер-виконавець пакування, дизайнер поліграфічної продукції чи дизайнер пакування та іншої поліграфічної продукції

\* Конкурсний бал останнього рекомендованого на навчання за державним замовленням. Подані дані наводяться для ознайомлення. Остаточний прохідний бал визначається після надання рекомендації на зарахування за державним замовленням і залежить від вагових коефіцієнтів, результатів ЗНО та конкурсної ситуації.

Інформація щодо деяких прикладів працевлаштування надана представниками факультетів та інститутів.

[Повернутися до переліку інститутів/факультетів](#)



Вступник КПІ

[Telegram-канал](#)   [Telegram-чат](#)

Приймальна комісія

[Переглянути сайт pк.kpi.ua](#)



# ПРАЦЕВЛАШТУВАННЯ

- ✓ Інженер-технолог друкованих видань
  - ✓ Інженер-технолог електронних видань
  - ✓ Графічний дизайнер
  - ✓ Дизайнер-виконавець графічних робіт
  - ✓ Дизайнер-виконавець мультимедійних об'єктів
  - ✓ Дизайнер мультимедійного контенту
  - ✓ Дизайнер-виконавець пакування
  - ✓ Дизайнер поліграфічної продукції
  - ✓ Фахівець з видавничо-поліграфічного виробництва
- ✓ Робота в команді
  - ✓ Віддалена робота

# КОНТАКТНА ІНФОРМАЦІЯ



Перелік факультетів, інститутів, спеціальностей, освітні програми, розклад роботи, телефони гарячих ліній, документи для вступу, ключові дати та багато іншого можна знайти на сайті приймальної комісії:  
[RK.KPI.UA/](http://RK.KPI.UA/)



Усі актуальні новини від КПІ та МОН, список каналів для абітурієнтів в телеграм від кожного факультету та інституту, чати, знайомства, можливість поставити будь-яке запитання. Усе це на каналі абітурієнтів в телеграм:  
[T.ME/VSTUP.KPI](https://t.me/vstup.kpi)

# Гаряча лінія ВПІ

(096) 137-95-37

@abit\_VPI

vstup.vpi@gmail.com



# КОРИСНА ІНФОРМАЦІЯ

Вся інформація щодо вступної кампанії минулих років [vstup.edbo.gov.ua](https://vstup.edbo.gov.ua)

Також за цим посиланням можна проаналізувати прохідний бал, кількість місць держбюджету, кількість зарахованих тощо

Інфоресурси для питань щодо поселення (044)454-92-31 - дирекція студмістечка <https://studmisto.kpi.ua/>

Гаряча лінія для всіх питань по факультетам/інститутам КПІ ім. Ігоря Сікорського (097) 694-50-58

Каталог вступника <https://dnvr.kpi.ua/wp-content/uploads/2021/katalog-vstupnyka-kpi-2022.pdf>

Кар'єрний путівник <https://robota.kpi.ua/15066>





**До зустрічі у ВПІ!**

